

## **18000 Lb Heavy Duty Hydraulic Winch with tensioner, without any hydraulic accessories**



### **Hydraulic Winch Descripción**

Presentamos nuestro Cabrestante Hidráulico de 9 Toneladas, una potencia con características excepcionales. Con una impresionante capacidad de carga nominal de 18,000 libras, se enfrenta sin esfuerzo a tareas pesadas. Equipado con un freno de disco confiable, garantiza una operación segura y controlada. El cabrestante cuenta con una impresionante clasificación IP67, lo que lo hace resistente al polvo y al agua. Su sistema de engranajes planetarios de 2 etapas, con una relación de engranajes de 17.3:1, brinda una resistencia y eficiencia superiores. Supera cualquier desafío con este cabrestante hidráulico confiable y de alto rendimiento.

## Especificaciones Técnicas

<b>Capacidad 1ª Capa</b>	18000 lb / 8165 kg	<b>Velocidad /min</b>	23 - 37 ft/min / 7-11.2 m/min
<b>Numero de Velocidades</b>	Variable Speed	<b>Tipo de Motor</b>	Hydraulic
<b>Freno Motor</b>	Counterbalance Valve	<b>Protección IEC Motor</b>	IP67
<b>Presión Aceite</b>	2320 psi [16 Mpa]	<b>Flujo Aceite</b>	60 l/min [15.8 gal/min]
<b>Tipo Transmisión / Reductor</b>	2 Stages Planetary / 2 Etapas Planetario	<b>Relación de Transmisión</b>	17.3 : 1
<b>Freno al Reductor</b>	Automatic Multi Disc System	<b>Embriague</b>	Manual
<b>Cable Recomendado</b>	ø9/16 in x98 ft   ø14 mm x 30 m	<b>Tipo de Tambor</b>	Plain
<b>Normas</b>	SAE-J706	<b>Garantía</b>	3 Year

**PWYH18000**

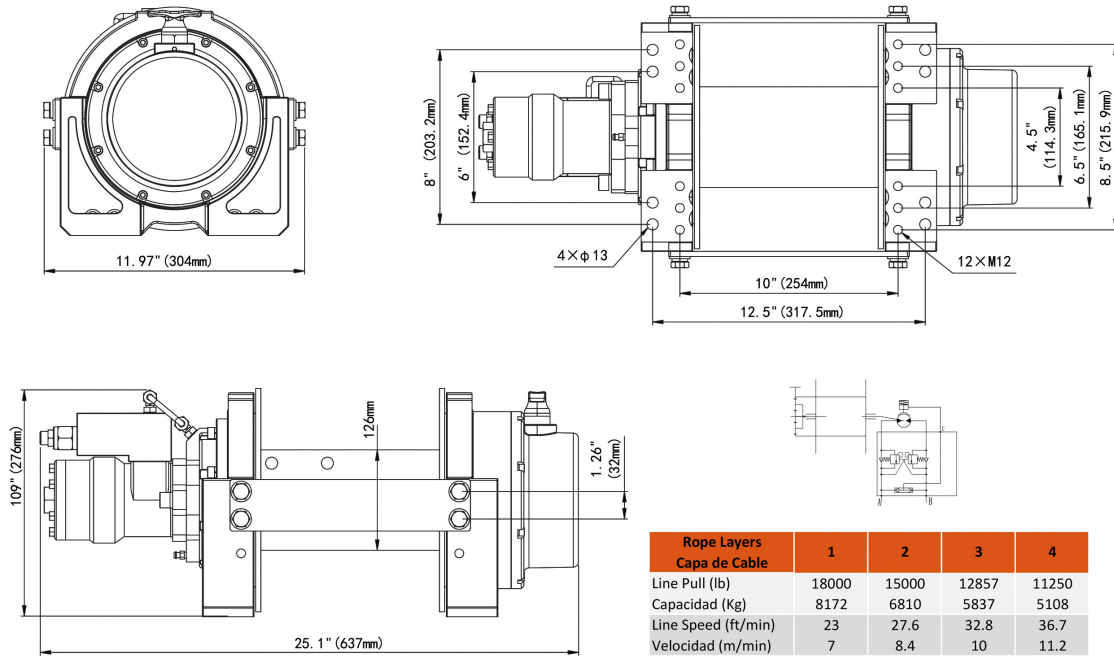

**NOTE:**

1. Recommended oil flow supply range is 35-75 l/min.
2. Dual balance valves as standard, winch must be used in independent oil supply system which with relief valve.
3. Relief valve can be selected from the valve block selection table as optional.

**WARNING:**

1. The winch will never be used for hoisting people or hoisting objects above people.
2. Do not use clutch under load.
3. Do not equip winch into oil supply system which without relief valve.

**Peso & Dimensiones**

**Peso Total** 165 lbs / 75 Kg

**Detalles del Empaque**

**A Altura Total** 10.9

**D Depth** 12

**W Ancho** 25

Referential Images / Imágenes Referenciales  
Specifications may change without notice / las especificaciones pueden cambiar sin previo aviso