

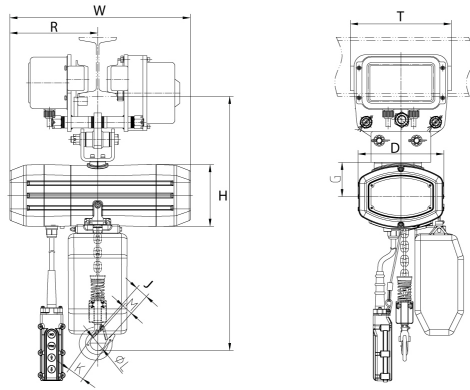

10000 lb Electric Chain Hoist Power Trolley 115V 20ft UL

Especificaciones Técnicas

Plug	Open Leads	Capacidad de Carga	10000 lbs
Altura de Izaje Estandard (Customizable)	20 ft / 6 m	Velocidad /min	10 ft / 3 m
Numero de Velocidades	1 Speed	Voltaje	1 Phase 120/240V 50/60Hz
Clase de Servicio	H3/M4/1Am/Class C	Freno Motor	Yes
Protección IEC Motor	IP55	Control	Pendant Control and Industrial Wireless Control
Voltaje del Control	24V	Tipo de Cadena	G100
Dimensiones de la Cadena	11.2 x 34 mm	Caidas de Cadena	2
Longitud de cadena	20 ft / 6 m	Humedad	<85%
Temperatura	-4 ~ 104° F / -20 ~ 40° C	Nivel de Ruido	81 dB
Cantidad de Velocidades	1	Rango de ancho de la Viga	7 in
Normas	UL 1340, ASME HST-1 , ASME B30.16 , B30.17 , EN60204-32	UL File	MSXT.E528915 - Hoists
Garantía	3 Year		



Referential Images / Imágenes Referenciales
Specifications may change without notice / las especificaciones pueden cambiar sin previo aviso