

## 30 ton 66000 lb 1 Speed 380V Electric Chain Hoist 39ft. G100 Chain H3 Duty



### Características Esenciales

- La Calidad está adentro: Equipo Heavy Duty H3/M4. Carcasa de Aluminio Compuesto, Rodamientos NSK
- Seguridad: Cadena G100 Super Heavy Duty, 25% superior a la G80. Standard ASTM A973.
- Flexibilidad: Voltaje, altura de izaje y alcance de la botonera se pueden customizar.
- Estándares: US y EC ASME HST-1, ASME B30.16/B30.17, EN14492-2 , EN60204-32

### Especificaciones Técnicas

Plug	Open Leads	Capacidad de Carga	66000 lb / 30000 kg
Altura de Izaje Estandar (Customizable)	40 ft / 12 m	Velocidad /min	2.9 ft / 0.88 m
Numero de Velocidades	1 Speed	Voltaje	3 Phase 380V 50Hz
Clase de Servicio	H3/M4/1Am/Class C	Freno Motor	Yes
Protección IEC Motor	IP55	Control	Pendant Control and Optional Wireless
Voltaje del Control	24V	Tipo Transmisión / Reductor	Spur gearbox with Oil splash lubrication
Tipo de Cadena	G100	Dimensiones de la Cadena	11.2x34 mm
Caidas de Cadena	12	Longitud de cadena	480 ft / 146 m
Humedad	<85%	Temperatura	-4 ~ 104° F / -20 ~ 40° C
Nivel de Ruido	81 dB	Normas	ASME HST-1 , ASME B30.16, EN60204-32
Garantía	3 Year	Hoist Contactor Brand	EATON 25 AMP
Pendant Control Yes No	Included	IEC Pendant Control Protection	IP66
Pendant Control Emergency Stop	Yes		

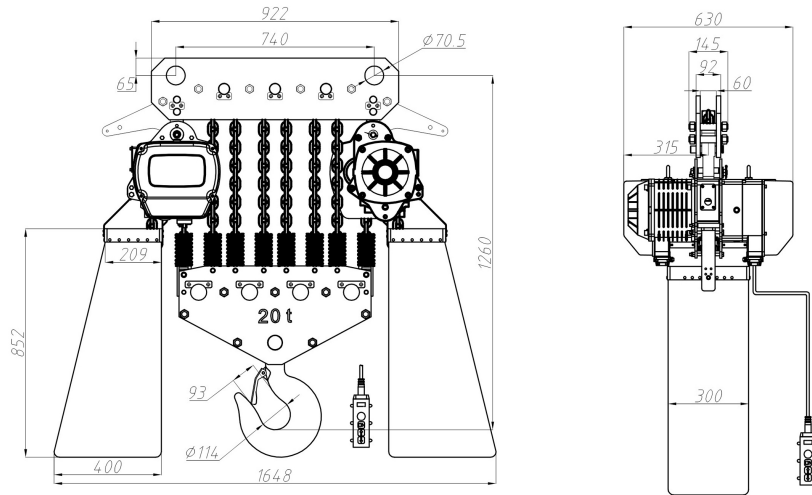

## Peso & Dimensiones

## Detalles del Empaque

<b>Peso Total</b>	2425 lbs / 1101 Kg	<b>H Altura Muerta</b>	53.15
		<b>D Depth</b>	49.61
		<b>W Ancho</b>	24.8
		<b>J Boca Gancho</b>	3.66

Referential Images / Imágenes Referenciales  
 Specifications may change without notice / las especificaciones pueden cambiar sin previo aviso