

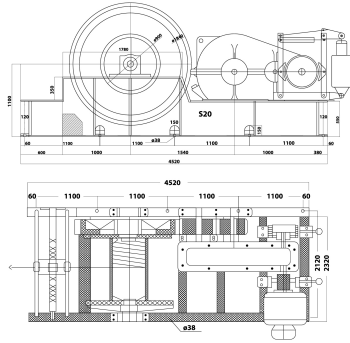

Winche Izaje Industrial 52.000 Kg 380v 50 Hz Heavy Duty 2 frenos uno al reductor y otro al Motor 600 m Cable (Largo Customizable) Incluye VDF

Especificaciones Técnicas

Capacidad de Carga	52 t	Capacidad 1ª Capa	52 tons
Capacidad en última capa	31 ton	Altura de Izaje Estandar (Customizable)	Up to 1968 ft / 600 m
Número de Capas	8	Velocidad /min	8.9 - 15.2 [m/min] / 29 - 50 [ft/min]
Numero de Velocidades	Variable Speed	Voltaje	3 Phase 380/480V 50/60Hz
Clase de Servicio	H5/M7/4m/Class E	Tipo de Motor	Electric AC
Polos Motor	8	RPM Motor	732
Freno Motor	Electromagnetic Disc Release Brake (x1)	Grado de Aislacion	F
Protección IEC Motor	IP54	Protección Tablero de Control	IP65
Freno Dinámico	Included	Control	PWZR7 Programmable Desktop Control with touch screen
Voltaje del Control	24V	Tablero Eléctrico	Electric Control Box with VFD (UL508 Optional)
Tipo Transmisión / Reductor	JYQ850	Relación de Transmisión	40.17
Freno al Reductor	Electro Hydraulic YWZ400 (x2)	Freno Tambor	Optional
Cable Recomendado	IWRC 52 mm x 600 m (MBL 189t)	Tipo de Tambor	Plain
Guia de Cable	Included (52mm)	Nivel de Ruido	85 db
Normas	ASME B30.7 / B30.10 / CE	Garantía	3 Year
BD ø Diámetro Tambor	1000 mm	FD Diámetro Flange Tambor	1600 mm
DL Ancho Tambor	1100 mm	Pendant Control Yes No	NO



Layer / Capa	Rope on drum / Mts x Capa	Lifting x layer / Cap x Capa	Speed / Velocidad (per min)
1	196ft / 60 m	116404 lb / 52800 kg	29.1 ft / 8.9 m
2	412 ft / 126 m	105637 lb / 47916 kg	32 ft / 9.8 m
3	649 ft / 198 m	96694 lb / 43860 kg	35 ft / 10.7 m
4	905 ft / 276 m	89147 lb / 40436 kg	38 ft / 11.6 m
5	1181 ft / 360 m	82692 lb / 37509 kg	40.9 ft / 12.5 m
6	1477 ft / 450 m	77109 lb / 34976 kg	43.9 ft / 13.4 m
7	1794 ft / 547 m	72232 lb / 32764 kg	46.9 ft / 14.3 m
8	2130 ft / 649 m	67936 lb / 30815 kg	49.8 ft / 15.2 m

Dimensions in mm / Dimensiones en mm

Referential Images / Imágenes Referenciales
 Specifications may change without notice / las especificaciones pueden cambiar sin previo aviso